

B7012E.DLR.T.P4S

Spindellager, angestellt, paar- oder satzweise, Druckwinkel 25°, eine Schmierrille mit zwei Schmierbohrungen, zwei Ringnuten mit O-Ringen, Hartgewebekäfig, eingengte Toleranzen, Ringe und Wälzkörper aus Qualitätswälzlagerstahl

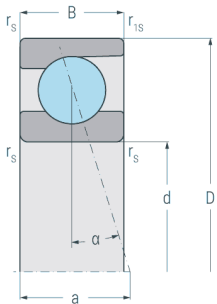

Abmessungen

d	(mm)	60	Bohrungsdurchmesser
D	(mm)	95	Außendurchmesser
B	(mm)	18	Breite
a	(mm)	27	Stützweite
r_{s min}	(mm)	1.1	minimaler Kantenabstand
r_{1s min}	(mm)	0.6	minimaler Kantenabstand

Druckwinkel

α	(°)	25	Druckwinkel
----------	-----	----	-------------

DLR-Abmessung

N_B	(mm)	1.5	Breite der Nut
N_A	(mm)	3.8	Abstand der Nut
S_B	(mm)	1.6	Breite der Schmierrille
S_A	(mm)	9.7	Abstand der Schmierrille

Gewicht

kg		0.41	Gewicht
-----------	--	------	---------

B7012E.DLR.T.P4S

Spindellager, angestellt, paar- oder satzweise, Druckwinkel 25°, eine Schmierrille mit zwei Schmierbohrungen, zwei Ringnuten mit O-Ringen, Hartgewebekäfig, eingeengte Toleranzen, Ringe und Wälzkörper aus Qualitätswälzlagerstahl

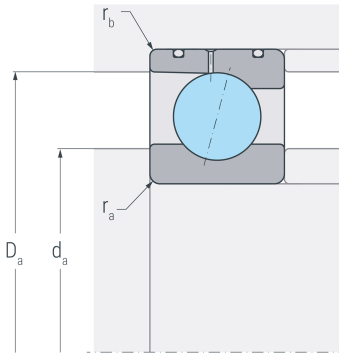

Anschlussmaße

d_a h12	(mm)	67	Durchmesser der Wellenschulter
D_a H12	(mm)	88	Durchmesser der Gehäuseschulter
r_a max	(mm)	1	maximaler Rundungsradius
r_b max	(mm)	0.6	maximaler Rundungsradius

Leistungsdaten

C_r	(kN)	33.2	dynamische Tragzahl, radial
C_{0r}	(kN)	29.6	statische Tragzahl, radial
C_{ur}	(kN)	1.54	Ermüdungsgrenzbelastung, radial
n_{G oil}	(min ⁻¹)	20000	Grenzdrehzahl, Ölschmierung
F_{VL}	(N)	300	Vorspannkraft, leicht
F_{VM}	(N)	1077	Vorspannkraft, mittel
F_{VS}	(N)	2280	Vorspannkraft, schwer
C_{aL}	(N/μm)	148	axiale Steifigkeit, leicht
C_{aM}	(N/μm)	240	axiale Steifigkeit, mittel
C_{aS}	(N/μm)	330	axiale Steifigkeit, schwer
K_{aEL}	(N)	875	Abhebekraft, leicht
K_{aEM}	(N)	3263	Abhebekraft, mittel
K_{aES}	(N)	7170	Abhebekraft, schwer