

# BS7010E.T.P4S

Spindellager für höhere Drehzahlen, angestellt, paar- oder satzweise, Druckwinkel 25°, Hartgewebekäfig, eingengte Toleranzen, Ringe und Wälzkörper aus Qualitätswälzlagerstahl

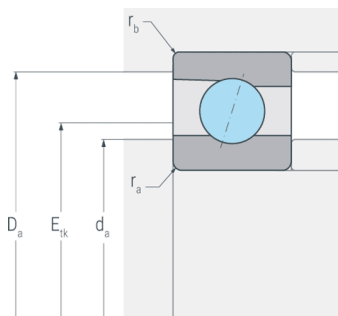
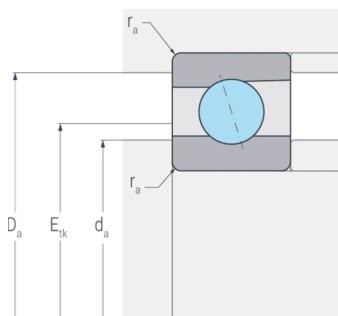
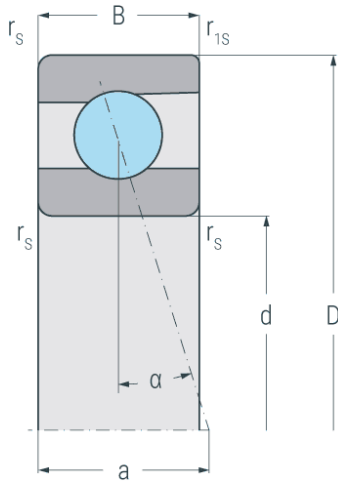

## Abmessungen

<b>d</b>	(mm)	50	Bohrungsdurchmesser
<b>D</b>	(mm)	80	Außendurchmesser
<b>B</b>	(mm)	16	Breite
<b>a</b>	(mm)	23	Stützweite
<b>r<sub>s min</sub></b>	(mm)	1	minimaler Kantenabstand
<b>r<sub>1s min</sub></b>	(mm)	0.6	minimaler Kantenabstand

## Druckwinkel

<b><math>\alpha</math></b>	(°)	25	Druckwinkel
----------------------------	-----	----	-------------

## Anschlussmaße

<b>d<sub>a H12</sub></b>	(mm)	56	Durchmesser der Wellenschulter
<b>D<sub>a H12</sub></b>	(mm)	74	Durchmesser der Gehäuseschulter
<b>r<sub>a max</sub></b>	(mm)	1	maximaler Rundungsradius
<b>r<sub>b max</sub></b>	(mm)	0.6	maximaler Rundungsradius
<b>E<sub>tk</sub></b>	(mm)	62.4	Einspritzteilkreis

## Gewicht

<b>kg</b>		0.256	Gewicht
-----------	--	-------	---------

# BS7010E.T.P4S

Spindellager für höhere Drehzahlen, angestellt, paar- oder satzweise, Druckwinkel 25°, Hartgewebekäfig, eingengte Toleranzen, Ringe und Wälzkörper aus Qualitätswälzlagerstahl

## Leistungsdaten

<b>C<sub>r</sub></b>	(kN)	18.2	dynamische Tragzahl, radial
<b>C<sub>0r</sub></b>	(kN)	10.4	statische Tragzahl, radial
<b>C<sub>ur</sub></b>	(kN)	0.73	Ermüdungsgrenzbelastung, radial
<b>n<sub>G Grease</sub></b>	(min <sup>-1</sup> )	24000	Grenzdrehzahl, Fettschmierung
<b>n<sub>G Oil</sub></b>	(min <sup>-1</sup> )	35000	Grenzdrehzahl, Ölschmierung
<b>F<sub>VL</sub></b>	(N)	110	Vorspannkraft, leicht
<b>F<sub>VM</sub></b>	(N)	290	Vorspannkraft, mittel
<b>F<sub>VS</sub></b>	(N)	612	Vorspannkraft, schwer
<b>C<sub>aL</sub></b>	(N/μm)	90	axiale Steifigkeit, leicht
<b>C<sub>aM</sub></b>	(N/μm)	130	axiale Steifigkeit, mittel
<b>C<sub>aS</sub></b>	(N/μm)	170	axiale Steifigkeit, schwer
<b>K<sub>aEL</sub></b>	(N)	320	Abhebekraft, leicht
<b>K<sub>aEM</sub></b>	(N)	850	Abhebekraft, mittel
<b>K<sub>aES</sub></b>	(N)	1800	Abhebekraft, schwer