

HC7016C.2RSD.T.P4S

Hochgeschwindigkeits-Hybridspindellager, angestellt, paar- oder satzweise, Druckwinkel 15°, beidseitig berührungsfrei abgedicht, Hartgewebekäfig, eingengte Toleranzen, Ringe aus Qualitätswälzlagerstahl, Wälzkörper aus Siliziumnitrid

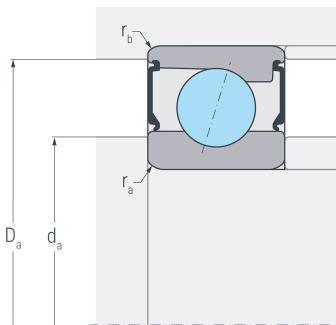
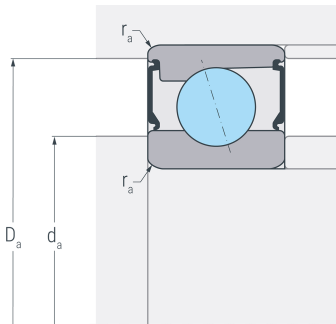
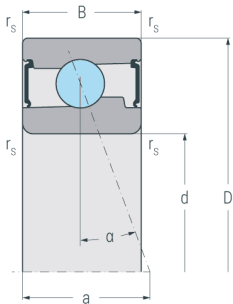

Abmessungen

| | | | |
|--------------------------|------|-----|-------------------------|
| d | (mm) | 80 | Bohrungsdurchmesser |
| D | (mm) | 125 | Außendurchmesser |
| B | (mm) | 22 | Breite |
| a | (mm) | 25 | Stützweite |
| r_{s min} | (mm) | 1.1 | minimaler Kantenabstand |

Druckwinkel

| | | | |
|----------|-----|----|-------------|
| α | (°) | 15 | Druckwinkel |
|----------|-----|----|-------------|

Anschlussmaße

| | | | |
|--------------------------|------|-----|---------------------------------|
| d_{a h12} | (mm) | 88 | Durchmesser der Wellenschulter |
| D_{a H12} | (mm) | 117 | Durchmesser der Gehäuseschulter |
| r_{a max} | (mm) | 1 | maximaler Rundungsradius |

Gewicht

| | | | |
|-----------|--|-------|---------|
| kg | | 0.915 | Gewicht |
|-----------|--|-------|---------|

HC7016C.2RSD.T.P4S

Hochgeschwindigkeits-Hybridspindellager, angestellt, paar- oder satzweise, Druckwinkel 15°, beidseitig berührungsfrei abgedicht, Hartgewebekäfig, eingeengte Toleranzen, Ringe aus Qualitätswälzlagerstahl, Wälzkörper aus Siliziumnitrid

Leistungsdaten

| | | | |
|------------------------|----------------------|-------|---------------------------------|
| C_r | (kN) | 31.3 | dynamische Tragzahl, radial |
| C_{0r} | (kN) | 20 | statische Tragzahl, radial |
| C_{ur} | (kN) | 0.784 | Ermüdungsgrenzbelastung, radial |
| $n_{G \text{ Grease}}$ | (min ⁻¹) | 19000 | Grenzdrehzahl, Fettschmierung |
| F_{VL} | (N) | 74 | Vorspannkraft, leicht |
| F_{VM} | (N) | 222 | Vorspannkraft, mittel |
| F_{VS} | (N) | 444 | Vorspannkraft, schwer |
| C_{aL} | (N/μm) | 57 | axiale Steifigkeit, leicht |
| C_{aM} | (N/μm) | 88 | axiale Steifigkeit, mittel |
| C_{aS} | (N/μm) | 119 | axiale Steifigkeit, schwer |
| K_{aEL} | (N) | 219 | Abhebekraft, leicht |
| K_{aEM} | (N) | 682 | Abhebekraft, mittel |
| K_{aES} | (N) | 1418 | Abhebekraft, schwer |