

HC71911C.DLR.T.P4S

Hochgeschwindigkeits-Spindellager, angestellt, paar- oder satzweise, Druckwinkel 15°, eine Schmierille mit zwei Schmierbohrungen, zwei Ringnuten mit O-Ringen, Hartgewebekäfig, eingengte Toleranzen, Ringe aus Qualitätswälzlagerstahl, Wälzkörper aus Siliziumnitrid

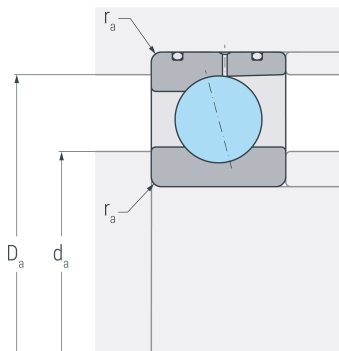

Abmessungen

d	(mm)	55	Bohrungsdurchmesser
D	(mm)	80	Außendurchmesser
B	(mm)	13	Breite
a	(mm)	16	Stützweite
r_{s min}	(mm)	0.6	minimaler Kantenabstand

Druckwinkel

α	(°)	15	Druckwinkel
----------	-----	----	-------------

DLR-Abmessung

N_B	(mm)	1.5	Breite der Nut
N_A	(mm)	2.8	Abstand der Nut
S_B	(mm)	1.6	Breite der Schmierrille
S_A	(mm)	7.2	Abstand der Schmierrille

Anschlussmaße

d_a h12	(mm)	60	Durchmesser der Wellenschulter
D_a H12	(mm)	75.5	Durchmesser der Gehäuseschulter
r_{a max}	(mm)	0.6	maximaler Rundungsradius

Gewicht

kg		0.188	Gewicht
-----------	--	-------	---------

HC71911C.DLR.T.P4S

Hochgeschwindigkeits-Spindellager, angestellt, paar- oder satzweise, Druckwinkel 15°, eine Schmierille mit zwei Schmierbohrungen, zwei Ringnuten mit O-Ringen, Hartgewebekäfig, eingengte Toleranzen, Ringe aus Qualitätswälzlagerstahl, Wälzkörper aus Siliziumnitrid

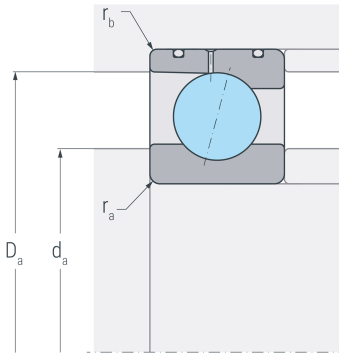

Leistungsdaten

C_r	(kN)	13.5	dynamische Tragzahl, radial
C_{0r}	(kN)	7.8	statische Tragzahl, radial
C_{ur}	(kN)	0.311	Ermüdungsgrenzbelastung, radial
$n_{G\ oil}$	(min ⁻¹)	46000	Grenzdrehzahl, Ölschmierung
F_{VL}	(N)	32	Vorspannkraft, leicht
F_{VM}	(N)	96	Vorspannkraft, mittel
F_{VS}	(N)	192	Vorspannkraft, schwer
C_{aL}	(N/μm)	37	axiale Steifigkeit, leicht
C_{aM}	(N/μm)	57	axiale Steifigkeit, mittel
C_{aS}	(N/μm)	77	axiale Steifigkeit, schwer
K_{aEL}	(N)	95	Abhebekraft, leicht
K_{aEM}	(N)	296	Abhebekraft, mittel
K_{aES}	(N)	619	Abhebekraft, schwer