

HC71914C.DLR.T.P4S

Hochgeschwindigkeits-Spindellager, angestellt, paar- oder satzweise, Druckwinkel 15°, eine Schmierille mit zwei Schmierbohrungen, zwei Ringnuten mit O-Ringen, Hartgewebekäfig, eingengte Toleranzen, Ringe aus Qualitätswälzlagerstahl, Wälzkörper aus Siliziumnitrid

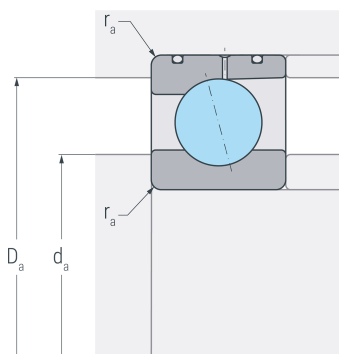

Abmessungen

d	(mm)	70	Bohrungsdurchmesser
D	(mm)	100	Außendurchmesser
B	(mm)	16	Breite
a	(mm)	19	Stützweite
r_{s min}	(mm)	1	minimaler Kantenabstand

Druckwinkel

α	(°)	15	Druckwinkel
----------------------------	-----	----	-------------

DLR-Abmessung

N_B	(mm)	1.8	Breite der Nut
N_A	(mm)	3.1	Abstand der Nut
S_B	(mm)	1.6	Breite der Schmierrille
S_A	(mm)	9.3	Abstand der Schmierrille

Anschlussmaße

d_a h12	(mm)	76	Durchmesser der Wellenschulter
D_a H12	(mm)	94.5	Durchmesser der Gehäuseschulter
r_{a max}	(mm)	0.6	maximaler Rundungsradius

Gewicht

kg		0.35	Gewicht
-----------	--	------	---------

HC71914C.DLR.T.P4S

Hochgeschwindigkeits-Spindellager, angestellt, paar- oder satzweise, Druckwinkel 15°, eine Schmierille mit zwei Schmierbohrungen, zwei Ringnuten mit O-Ringen, Hartgewebekäfig, eingengte Toleranzen, Ringe aus Qualitätswälzlagerstahl, Wälzkörper aus Siliziumnitrid

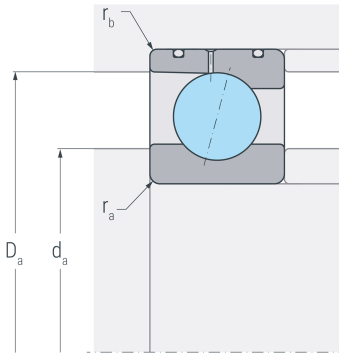

Leistungsdaten

C_r	(kN)	18.2	dynamische Tragzahl, radial
C_{0r}	(kN)	11.9	statische Tragzahl, radial
C_{ur}	(kN)	0.472	Ermüdungsgrenzbelastung, radial
$n_{G\ oil}$	(min ⁻¹)	36000	Grenzdrehzahl, Ölschmierung
F_{VL}	(N)	44	Vorspannkraft, leicht
F_{VM}	(N)	132	Vorspannkraft, mittel
F_{VS}	(N)	264	Vorspannkraft, schwer
C_{aL}	(N/μm)	47	axiale Steifigkeit, leicht
C_{aM}	(N/μm)	72	axiale Steifigkeit, mittel
C_{aS}	(N/μm)	96	axiale Steifigkeit, schwer
K_{aEL}	(N)	131	Abhebekraft, leicht
K_{aEM}	(N)	403	Abhebekraft, mittel
K_{aES}	(N)	839	Abhebekraft, schwer