

HCB71914E.DLR.T.P4S

Hybrid-Spindellager, angestellt, paar- oder satzweise, Druckwinkel 25°, eine Schmierrille mit zwei Schmierbohrungen, zwei Ringnuten mit O-Ringen, Hartgewebekäfig, eingengte Toleranzen, Ringe aus Qualitätswälzlagerstahl, Wälzkörper aus Siliziumnitrid

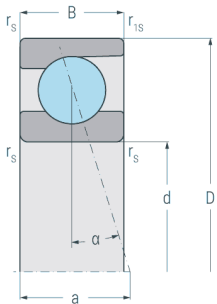

Abmessungen

d	(mm)	70	Bohrungsdurchmesser
D	(mm)	100	Außendurchmesser
B	(mm)	16	Breite
a	(mm)	28	Stützweite
r_{s min}	(mm)	0.6	minimaler Kantenabstand
r_{1s min}	(mm)	0.3	minimaler Kantenabstand

Druckwinkel

α	(°)	25	Druckwinkel
----------	-----	----	-------------

DLR-Abmessung

N_B	(mm)	1.8	Breite der Nut
N_A	(mm)	3.1	Abstand der Nut
S_B	(mm)	1.6	Breite der Schmierrille
S_A	(mm)	9.3	Abstand der Schmierrille

Gewicht

kg		0.283	Gewicht
-----------	--	-------	---------

HCB71914E.DLR.T.P4S

Hybrid-Spindellager, angestellt, paar- oder satzweise, Druckwinkel 25°, eine Schmierrille mit zwei Schmierbohrungen, zwei Ringnuten mit O-Ringen, Hartgewebekäfig, eingengte Toleranzen, Ringe aus Qualitätswälzlagerstahl, Wälzkörper aus Siliziumnitrid

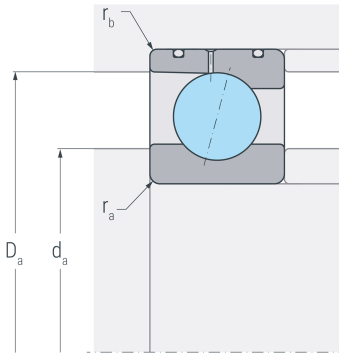

Anschlussmaße

d_a h12	(mm)	76	Durchmesser der Wellenschulter
D_a H12	(mm)	94.5	Durchmesser der Gehäuseschulter
r_a max	(mm)	0.6	maximaler Rundungsradius
r_b max	(mm)	0.3	maximaler Rundungsradius

Leistungsdaten

C_r	(kN)	31.5	dynamische Tragzahl, radial
C_{0r}	(kN)	25.3	statische Tragzahl, radial
C_{ur}	(kN)	1	Ermüdungsgrenzbelastung, radial
n_{G oil}	(min ⁻¹)	26000	Grenzdrehzahl, Ölschmierung
F_{VL}	(N)	95	Vorspannkraft, leicht
F_{VM}	(N)	450	Vorspannkraft, mittel
F_{VS}	(N)	1030	Vorspannkraft, schwer
C_{aL}	(N/μm)	126	axiale Steifigkeit, leicht
C_{aM}	(N/μm)	218	axiale Steifigkeit, mittel
C_{aS}	(N/μm)	300	axiale Steifigkeit, schwer
K_{aEL}	(N)	278	Abhebekraft, leicht
K_{aEM}	(N)	1350	Abhebekraft, mittel
K_{aES}	(N)	3140	Abhebekraft, schwer