

HS7014C.DLR.T.P4S

Hochgeschwindigkeits-Spindellager, angestellt, paar- oder satzweise, Druckwinkel 15°, eine Schmierrille mit zwei Schmierbohrungen, zwei Ringnuten mit O-Ringen, Hartgewebekäfig, eingengte Toleranzen, Ringe und Wälzkörper aus Qualitätswälzlagerstahl

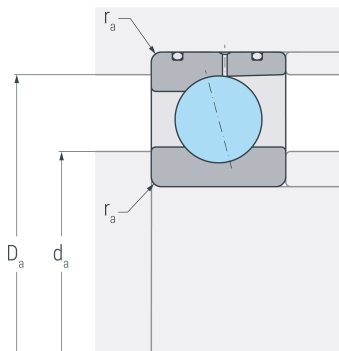

Abmessungen

d	(mm)	70	Bohrungsdurchmesser
D	(mm)	110	Außendurchmesser
B	(mm)	20	Breite
a	(mm)	22	Stützweite
r_{s min}	(mm)	1.1	minimaler Kantenabstand

Druckwinkel

α	(°)	15	Druckwinkel
----------	-----	----	-------------

DLR-Abmessung

N_B	(mm)	1.8	Breite der Nut
N_A	(mm)	4	Abstand der Nut
S_B	(mm)	1.6	Breite der Schmierrille
S_A	(mm)	11.6	Abstand der Schmierrille

Anschlussmaße

d_a h12	(mm)	77	Durchmesser der Wellenschulter
D_a H12	(mm)	102	Durchmesser der Gehäuseschulter
r_{a max}	(mm)	1	maximaler Rundungsradius

Gewicht

kg		0.67	Gewicht
-----------	--	------	---------

HS7014C.DLR.T.P4S

Hochgeschwindigkeits-Spindellager, angestellt, paar- oder satzweise, Druckwinkel 15°, eine Schmierrille mit zwei Schmierbohrungen, zwei Ringnuten mit O-Ringen, Hartgewebekäfig, eingengte Toleranzen, Ringe und Wälzkörper aus Qualitätswälzlagerstahl

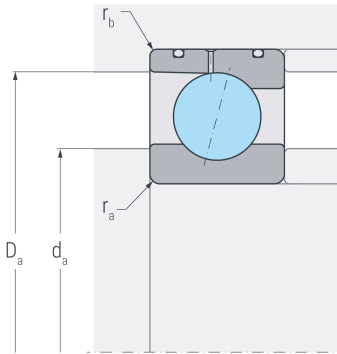

Leistungsdaten

C_r	(kN)	26.5	dynamische Tragzahl, radial
C_{0r}	(kN)	17.2	statische Tragzahl, radial
C_{ur}	(kN)	0.872	Ermüdungsgrenzbelastung, radial
n_{G oil}	(min ⁻¹)	28000	Grenzdrehzahl, Ölschmierung
F_{VL}	(N)	89	Vorspannkraft, leicht
F_{VM}	(N)	267	Vorspannkraft, mittel
F_{VS}	(N)	534	Vorspannkraft, schwer
C_{aL}	(N/μm)	53	axiale Steifigkeit, leicht
C_{aM}	(N/μm)	82.5	axiale Steifigkeit, mittel
C_{aS}	(N/μm)	114	axiale Steifigkeit, schwer
K_{aEL}	(N)	265	Abhebekraft, leicht
K_{aEM}	(N)	837	Abhebekraft, mittel
K_{aES}	(N)	1757	Abhebekraft, schwer