

# HS7015C.DLR.T.P4S

Hochgeschwindigkeits-Spindellager, angestellt, paar- oder satzweise, Druckwinkel 15°, eine Schmierrille mit zwei Schmierbohrungen, zwei Ringnuten mit O-Ringen, Hartgewebekäfig, eingengte Toleranzen, Ringe und Wälzkörper aus Qualitätswälzlagerstahl

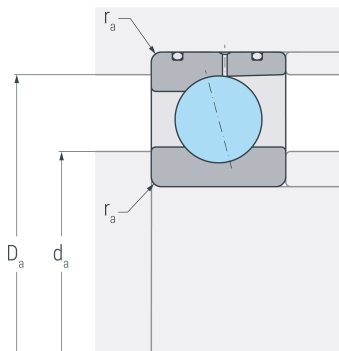

## Abmessungen

<b>d</b>	(mm)	75	Bohrungsdurchmesser
<b>D</b>	(mm)	115	Außendurchmesser
<b>B</b>	(mm)	20	Breite
<b>a</b>	(mm)	23	Stützweite
<b>r<sub>s min</sub></b>	(mm)	1.1	minimaler Kantenabstand

## Druckwinkel

<b><math>\alpha</math></b>	(°)	15	Druckwinkel
----------------------------	-----	----	-------------

## DLR-Abmessung

<b>N<sub>B</sub></b>	(mm)	1.8	Breite der Nut
<b>N<sub>A</sub></b>	(mm)	4	Abstand der Nut
<b>S<sub>B</sub></b>	(mm)	1.6	Breite der Schmierrille
<b>S<sub>A</sub></b>	(mm)	11.6	Abstand der Schmierrille

## Anschlussmaße

<b>d<sub>a</sub> h12</b>	(mm)	82	Durchmesser der Wellenschulter
<b>D<sub>a</sub> H12</b>	(mm)	107	Durchmesser der Gehäuseschulter
<b>r<sub>a max</sub></b>	(mm)	1	maximaler Rundungsradius

## Gewicht

<b>kg</b>		0.71	Gewicht
-----------	--	------	---------

# HS7015C.DLR.T.P4S

Hochgeschwindigkeits-Spindellager, angestellt, paar- oder satzweise, Druckwinkel 15°, eine Schmierrille mit zwei Schmierbohrungen, zwei Ringnuten mit O-Ringen, Hartgewebekäfig, eingengte Toleranzen, Ringe und Wälzkörper aus Qualitätswälzlagerstahl

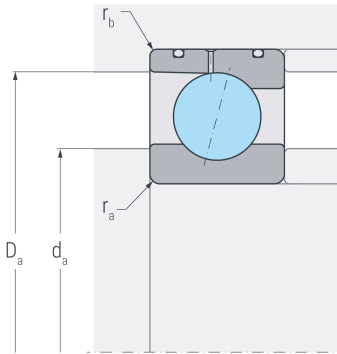

## Leistungsdaten

<b>C<sub>r</sub></b>	(kN)	26.3	dynamische Tragzahl, radial
<b>C<sub>0r</sub></b>	(kN)	17.9	statische Tragzahl, radial
<b>C<sub>ur</sub></b>	(kN)	0.909	Ermüdungsgrenzbelastung, radial
<b>n<sub>G oil</sub></b>	(min <sup>-1</sup> )	28000	Grenzdrehzahl, Ölschmierung
<b>F<sub>VL</sub></b>	(N)	91	Vorspannkraft, leicht
<b>F<sub>VM</sub></b>	(N)	273	Vorspannkraft, mittel
<b>F<sub>VS</sub></b>	(N)	546	Vorspannkraft, schwer
<b>C<sub>aL</sub></b>	(N/μm)	55	axiale Steifigkeit, leicht
<b>C<sub>aM</sub></b>	(N/μm)	86	axiale Steifigkeit, mittel
<b>C<sub>aS</sub></b>	(N/μm)	117	axiale Steifigkeit, schwer
<b>K<sub>aEL</sub></b>	(N)	270	Abhebekraft, leicht
<b>K<sub>aEM</sub></b>	(N)	852	Abhebekraft, mittel
<b>K<sub>aES</sub></b>	(N)	1790	Abhebekraft, schwer