

HS7020E.T.P4S

Hochgeschwindigkeits-Spindellager, angestellt, paar- oder satzweise, Druckwinkel 25°, Hartgewebekäfig, eingengte Toleranzen, Ringe und Wälzkörper aus Qualitätswälzlagerstahl

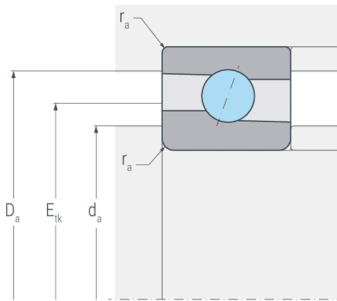
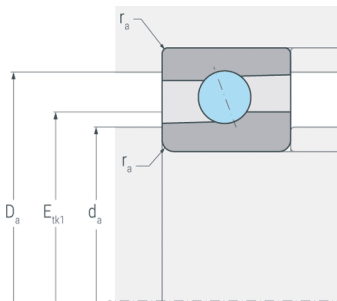

Abmessungen

d	(mm)	100	Bohrungsdurchmesser
D	(mm)	150	Außendurchmesser
B	(mm)	24	Breite
a	(mm)	41	Stützweite
r_{s min}	(mm)	1.5	minimaler Kantenabstand

Druckwinkel

α	(°)	25	Druckwinkel
----------	-----	----	-------------

Anschlussmaße

d_{a h12}	(mm)	110	Durchmesser der Wellenschulter
D_{a H12}	(mm)	141	Durchmesser der Gehäuseschulter
r_{a max}	(mm)	1.5	maximaler Rundungsradius
E_{tk}	(mm)	122	Einspritzteilkreis
E_{tk1}	(mm)	120.2	Einspritzteilkreis

Gewicht

kg		1.4	Gewicht
-----------	--	-----	---------

HS7020E.T.P4S

Hochgeschwindigkeits-Spindellager, angestellt, paar- oder satzweise, Druckwinkel 25°, Hartgewebekäfig, eingengte Toleranzen, Ringe und Wälzkörper aus Qualitätswälzlagerstahl

Leistungsdaten

C_r	(kN)	36.1	dynamische Tragzahl, radial
C_{0r}	(kN)	27	statische Tragzahl, radial
C_{ur}	(kN)	1.23	Ermüdungsgrenzbelastung, radial
n_{G Grease}	(min ⁻¹)	11000	Grenzdrehzahl, Fettschmierung
n_{G Oil}	(min ⁻¹)	17000	Grenzdrehzahl, Ölschmierung
F_{VL}	(N)	215	Vorspannkraft, leicht
F_{VM}	(N)	645	Vorspannkraft, mittel
F_{VS}	(N)	1290	Vorspannkraft, schwer
C_{aL}	(N/μm)	174	axiale Steifigkeit, leicht
C_{aM}	(N/μm)	259	axiale Steifigkeit, mittel
C_{aS}	(N/μm)	335	axiale Steifigkeit, schwer
K_{aEL}	(N)	615	Abhebekraft, leicht
K_{aEM}	(N)	1879	Abhebekraft, mittel
K_{aES}	(N)	3822	Abhebekraft, schwer