

HS7026C.T.P4S

Hochgeschwindigkeits-Spindellager, angestellt, paar- oder satzweise, Druckwinkel 15°, Hartgewebekäfig, eingengte Toleranzen, Ringe und Wälzkörper aus Qualitätswälzlagerstahl

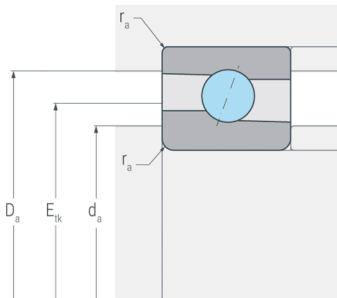
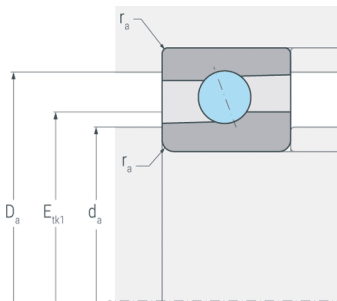

Abmessungen

d	(mm)	130	Bohrungsdurchmesser
D	(mm)	200	Außendurchmesser
B	(mm)	33	Breite
a	(mm)	39	Stützweite
r_{s min}	(mm)	2	minimaler Kantenabstand

Druckwinkel

α	(°)	15	Druckwinkel
----------	-----	----	-------------

Anschlussmaße

d_{a h12}	(mm)	142	Durchmesser der Wellenschulter
D_{a H12}	(mm)	189	Durchmesser der Gehäuseschulter
r_{a max}	(mm)	2	maximaler Rundungsradius
E_{tk}	(mm)	159.7	Einspritzteilkreis
E_{tk1}	(mm)	157.5	Einspritzteilkreis

Gewicht

kg		3.7	Gewicht
-----------	--	-----	---------

HS7026C.T.P4S

Hochgeschwindigkeits-Spindellager, angestellt, paar- oder satzweise, Druckwinkel 15°, Hartgewebekäfig, eingengte Toleranzen, Ringe und Wälzkörper aus Qualitätswälzlagerstahl

Leistungsdaten

C_r	(kN)	66.9	dynamische Tragzahl, radial
C_{0r}	(kN)	53.2	statische Tragzahl, radial
C_{ur}	(kN)	2.1	Ermüdungsgrenzbelastung, radial
n_{G Grease}	(min ⁻¹)	9500	Grenzdrehzahl, Fettschmierung
n_{G Oil}	(min ⁻¹)	15000	Grenzdrehzahl, Ölschmierung
F_{VL}	(N)	228	Vorspannkraft, leicht
F_{VM}	(N)	684	Vorspannkraft, mittel
F_{VS}	(N)	1368	Vorspannkraft, schwer
C_{aL}	(N/μm)	93	axiale Steifigkeit, leicht
C_{aM}	(N/μm)	145	axiale Steifigkeit, mittel
C_{aS}	(N/μm)	198	axiale Steifigkeit, schwer
K_{aEL}	(N)	675	Abhebekraft, leicht
K_{aEM}	(N)	2113	Abhebekraft, mittel
K_{aES}	(N)	4422	Abhebekraft, schwer