

HS71914C.T.P4S

Hochgeschwindigkeits-Spindellager, angestellt, paar- oder satzweise, Druckwinkel 15°, Hartgewebekäfig, eingengte Toleranzen, Ringe und Wälzkörper aus Qualitätswälzlagerstahl

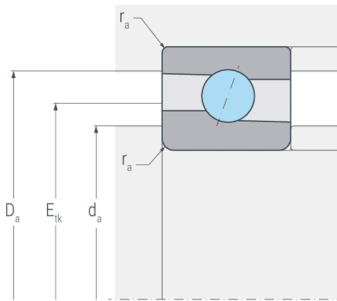
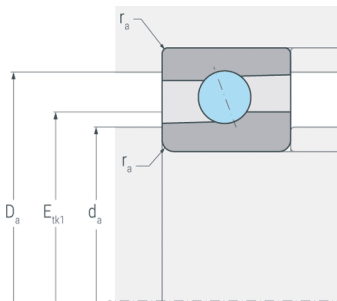

Abmessungen

d	(mm)	70	Bohrungsdurchmesser
D	(mm)	100	Außendurchmesser
B	(mm)	16	Breite
a	(mm)	19	Stützweite
r_{s min}	(mm)	1	minimaler Kantenabstand

Druckwinkel

α	(°)	15	Druckwinkel
----------	-----	----	-------------

Anschlussmaße

d_{a H12}	(mm)	76	Durchmesser der Wellenschulter
D_{a H12}	(mm)	94.5	Durchmesser der Gehäuseschulter
r_{a max}	(mm)	0.6	maximaler Rundungsradius
E_{tk}	(mm)	83	Einspritzteilkreis
E_{tk1}	(mm)	81.8	Einspritzteilkreis

Gewicht

kg		0.37	Gewicht
-----------	--	------	---------

HS71914C.T.P4S

Hochgeschwindigkeits-Spindellager, angestellt, paar- oder satzweise, Druckwinkel 15°, Hartgewebekäfig, eingengte Toleranzen, Ringe und Wälzkörper aus Qualitätswälzlagerstahl

Leistungsdaten

C_r	(kN)	18.2	dynamische Tragzahl, radial
C_{0r}	(kN)	12.9	statische Tragzahl, radial
C_{ur}	(kN)	0.655	Ermüdungsgrenzbelastung, radial
n_{G Grease}	(min ⁻¹)	19000	Grenzdrehzahl, Fettschmierung
n_{G Oil}	(min ⁻¹)	28000	Grenzdrehzahl, Ölschmierung
F_{VL}	(N)	64	Vorspannkraft, leicht
F_{VM}	(N)	192	Vorspannkraft, mittel
F_{VS}	(N)	384	Vorspannkraft, schwer
C_{aL}	(N/μm)	48	axiale Steifigkeit, leicht
C_{aM}	(N/μm)	75	axiale Steifigkeit, mittel
C_{aS}	(N/μm)	103	axiale Steifigkeit, schwer
K_{aEL}	(N)	190	Abhebekraft, leicht
K_{aEM}	(N)	600	Abhebekraft, mittel
K_{aES}	(N)	1254	Abhebekraft, schwer