

HS71917E.T.P4S

Hochgeschwindigkeits-Spindellager, angestellt, paar- oder satzweise, Druckwinkel 25°, Hartgewebekäfig, eingengte Toleranzen, Ringe und Wälzkörper aus Qualitätswälzlagerstahl

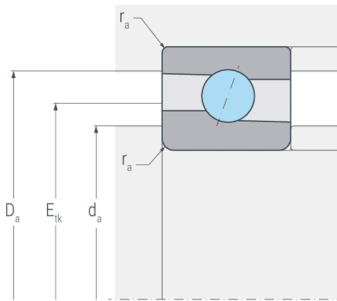
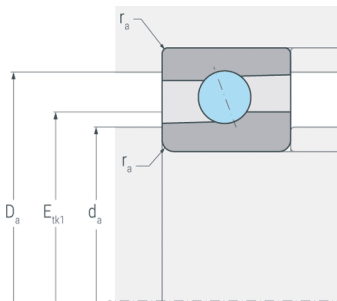

Abmessungen

d	(mm)	85	Bohrungsdurchmesser
D	(mm)	120	Außendurchmesser
B	(mm)	18	Breite
a	(mm)	33	Stützweite
r_{s min}	(mm)	1.1	minimaler Kantenabstand

Druckwinkel

α	(°)	25	Druckwinkel
----------	-----	----	-------------

Anschlussmaße

d_{a h12}	(mm)	92	Durchmesser der Wellenschulter
D_{a H12}	(mm)	114	Durchmesser der Gehäuseschulter
r_{a max}	(mm)	0.6	maximaler Rundungsradius
E_{tk}	(mm)	100.4	Einspritzteilkreis
E_{tk1}	(mm)	99.1	Einspritzteilkreis

Gewicht

kg		0.61	Gewicht
-----------	--	------	---------

HS71917E.T.P4S

Hochgeschwindigkeits-Spindellager, angestellt, paar- oder satzweise, Druckwinkel 25°, Hartgewebekäfig, eingengte Toleranzen, Ringe und Wälzkörper aus Qualitätswälzlagerstahl

Leistungsdaten

C_r	(kN)	20.6	dynamische Tragzahl, radial
C_{0r}	(kN)	16	statische Tragzahl, radial
C_{ur}	(kN)	0.824	Ermüdungsgrenzbelastung, radial
n_{G Grease}	(min ⁻¹)	14000	Grenzdrehzahl, Fettschmierung
n_{G Oil}	(min ⁻¹)	22000	Grenzdrehzahl, Ölschmierung
F_{VL}	(N)	123	Vorspannkraft, leicht
F_{VM}	(N)	369	Vorspannkraft, mittel
F_{VS}	(N)	738	Vorspannkraft, schwer
C_{aL}	(N/μm)	142	axiale Steifigkeit, leicht
C_{aM}	(N/μm)	210	axiale Steifigkeit, mittel
C_{aS}	(N/μm)	274	axiale Steifigkeit, schwer
K_{aEL}	(N)	352	Abhebekraft, leicht
K_{aEM}	(N)	1071	Abhebekraft, mittel
K_{aES}	(N)	2184	Abhebekraft, schwer