

NU412M1

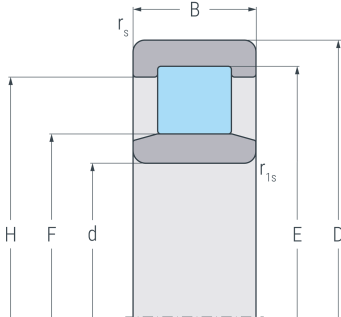

NU

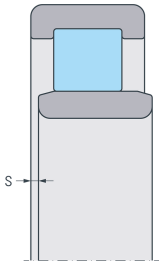

NU

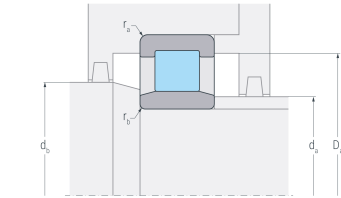

NU

Abmessungen

d	(mm)	60	Bohrungsdurchmesser
D	(mm)	150	Außendurchmesser
B	(mm)	35	Breite
r_{s min}	(mm)	2.1	minimaler Kantenabstand
r_{1s min}	(mm)	2.1	minimaler Kantenabstand
E	(mm)	127	Laufbahndurchmesser Außenring
F	(mm)	83	Laufbahndurchmesser Innenring
H	(mm)	119.45	Borddurchmesser Außenring
s	(mm)	3.4	axialer Verschiebeweg

Anschlussmaße

d_{a min}	(mm)	74	minimaler Durchmesser der Wellenschulter
d_{a max}	(mm)	82	maximaler Durchmesser der Wellenschulter
d_{b min}	(mm)	85	minimaler Durchmesser Wellenabsatz
D_{a max}	(mm)	136	maximaler Durchmesser der Gehäuseschulter
r_{a max}	(mm)	2	maximaler Rundungsradius
r_{b max}	(mm)	2	maximaler Rundungsradius

Gewicht

kg		3.22	Gewicht
-----------	--	------	---------



NU412M1

Leistungsdaten

C_r	(kN)	166	dynamische Tragzahl, radial
C_{0r}	(kN)	170	statische Tragzahl, radial
n_G	(min ⁻¹)	4800	Grenzdrehzahl
n_B	(min ⁻¹)	4800	Bezugsdrehzahl