

# XCBS7013E.T.P4S

Hybrid-Spindellager für höhere Drehzahlen, angestellt, paar- oder satzweise, Druckwinkel 25°, Hartgewebekäfig, eingengte Toleranzen, Ringe aus Cronidur® 30, Wälzkörper aus Siliziumnitrid

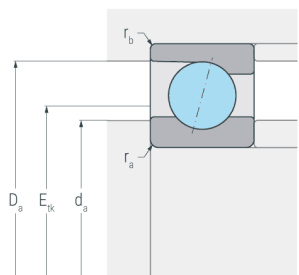
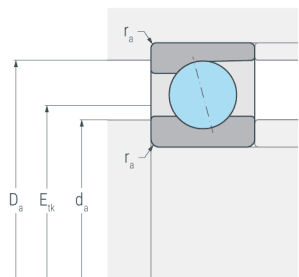
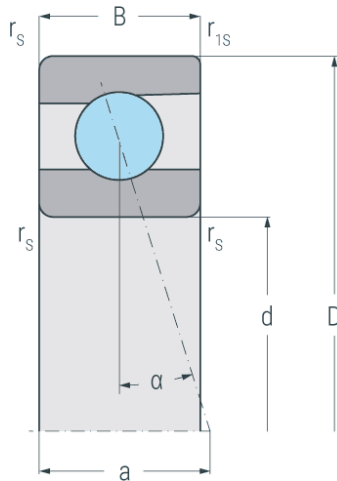

## Abmessungen

<b>d</b>	(mm)	65	Bohrungsdurchmesser
<b>D</b>	(mm)	100	Außendurchmesser
<b>B</b>	(mm)	18	Breite
<b>a</b>	(mm)	28	Stützweite
<b>r<sub>s min</sub></b>	(mm)	1.1	minimaler Kantenabstand
<b>r<sub>1s min</sub></b>	(mm)	0.6	minimaler Kantenabstand

## Druckwinkel

<b><math>\alpha</math></b>	(°)	25	Druckwinkel
----------------------------	-----	----	-------------

## Anschlussmaße

<b>d<sub>a H12</sub></b>	(mm)	72	Durchmesser der Wellenschulter
<b>D<sub>a H12</sub></b>	(mm)	93	Durchmesser der Gehäuseschulter
<b>r<sub>a max</sub></b>	(mm)	1.1	maximaler Rundungsradius
<b>r<sub>b max</sub></b>	(mm)	0.6	maximaler Rundungsradius
<b>E<sub>tk</sub></b>	(mm)	79.9	Einspritzteilkreis

## Gewicht

<b>kg</b>		0.401	Gewicht
-----------	--	-------	---------

# XCBS7013E.T.P4S

Hybrid-Spindellager für höhere Drehzahlen, angestellt, paar- oder satzweise, Druckwinkel 25°, Hartgewebekäfig, eingeengte Toleranzen, Ringe aus Cronidur® 30, Wälzkörper aus Siliziumnitrid

## Leistungsdaten

<b>C<sub>r</sub></b>	(kN)	43.1	dynamische Tragzahl, radial
<b>C<sub>Or</sub></b>	(kN)	15.1	statische Tragzahl, radial
<b>C<sub>ur</sub></b>	(kN)	1.42	Ermüdungsgrenzbelastung, radial
<b>n<sub>G Grease</sub></b>	(min <sup>-1</sup> )	29000	Grenzdrehzahl, Fettschmierung
<b>n<sub>G Oil</sub></b>	(min <sup>-1</sup> )	42000	Grenzdrehzahl, Ölschmierung
<b>F<sub>VL</sub></b>	(N)	95	Vorspannkraft, leicht
<b>F<sub>VM</sub></b>	(N)	284	Vorspannkraft, mittel
<b>F<sub>VS</sub></b>	(N)	567	Vorspannkraft, schwer
<b>C<sub>aL</sub></b>	(N/μm)	116	axiale Steifigkeit, leicht
<b>C<sub>aM</sub></b>	(N/μm)	170	axiale Steifigkeit, mittel
<b>C<sub>aS</sub></b>	(N/μm)	217	axiale Steifigkeit, schwer
<b>K<sub>aEL</sub></b>	(N)	371	Abhebekraft, leicht
<b>K<sub>aEM</sub></b>	(N)	981	Abhebekraft, mittel
<b>K<sub>aES</sub></b>	(N)	2060	Abhebekraft, schwer